

GRAFOCLIP

Expositor PLV con marco abatible



Expositor de producto PLV.
 Display para la comunicación.
 Portapósters.

Grafoclip es un soporte publicitario que permite la sustitución rápida y fácil de productos de comunicación temporales.

GRAFOCLIP

Marco abatible Grafoclip

Perfil base Grafoclip

GMS242 a

a ◀ **NO** (aluminio bruto) **AP** (anodizado plata) **LB** (lacado blanco)
 Perfil base interior de aluminio de 35 mm, que se complementa con el perfil tapa de 45 y 35 mm para creación de marcos de tapa abatible.

Perfil tapa Grafoclip

GMS24 h a

h ◀ **1** (45 mm) **3** (35 mm)
 a ◀ **NO** (aluminio bruto) **AP** (anodizado plata) **LB** (lacado blanco)
 Perfil exterior de aluminio que complementa con el perfil base. Se presenta en 35 mm, 45 mm y 32 mm de anchura.

Perfil base y tapa Grafoclip

GMS332AP

Conjunto de dos perfiles, base y tapa para modelo de 32 mm. Acabado de la tapa, anodizado y del perfil base, bruto.

Fleje de cierre

GMS2310 h

h ◀ **1** (45 mm) **2** (35 mm) **3** (32 mm)
 Fleje para fijar en el interior del perfil tapa para retener la posición cerrada, montaje del fleje cada 30 cm, iniciar a 10 cm del extremo.

Escuadra para mod. GMS241 y GMS243

GMS24220

Escuadra interior para esquinas de marco abatible cortadas a inglete. Se fijan al perfil base mediante tornillos cincados M4 x 6 mm ZFE00018.

◀ Longitud de las barras de perfil 3000 mm. Servicio de corte con recargos. ▶ Flejes en bolsas de 10 unidades. ▶ Escuadras y Codos en bolsas de 8 unidades. Recargo unidades sueltas.

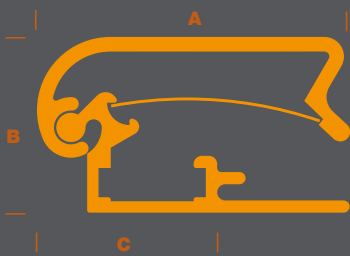

GMS332AP

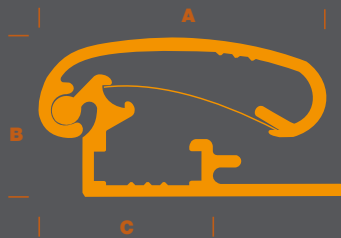

GMS241 + GMS242

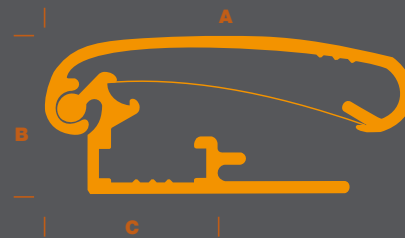

GMS243 + GMS242



Marco abatible

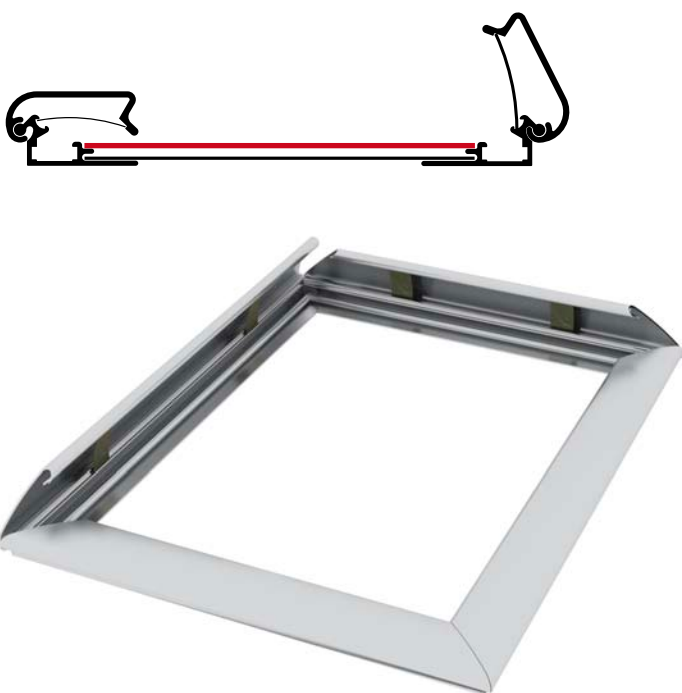

Escuadra para mod. GMS332AP

GMS24230

Escuadra interior para esquinas de marco abatible cortadas a inglete. Se fijan al perfil base mediante tornillos cincados M4 x 6 mm ZFE00018.

Codo

GMS24420

Codo para acabado cromado y curvado del perfil 32 mm.

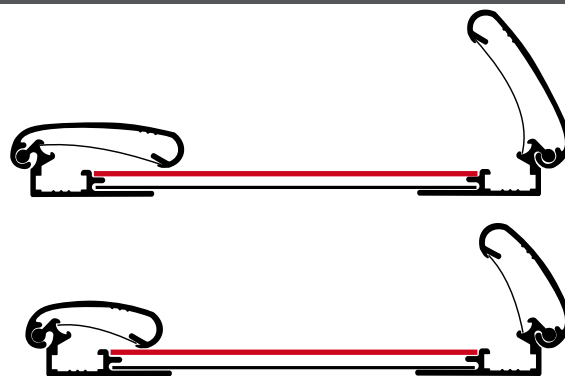

dimensiones del marco cerrado

A (mm)	B (mm)	C (mm)	modelo
35	19	21,5	GMS241
45	19	21,5	GMS243
32	18	18,5	GMS332AP

display y tamaño del póster

tamaño póster: h(marco) - 2C x L(marco) - 2C

IMPORTANTE. Simular el espesor real del póster y soporte para cortar los marcos a inglete.

CODIFICACIÓN

Alturas disponibles del perfil representadas con el sufijo "h" y detalladas en la descripción del producto.

Acabados disponibles de perfil representados con el sufijo "a" y detallados en la descripción del producto.

CODIFICACIÓN DE ACABADO

Acabados disponibles de perfil:

Acabado estándar	Código SUFIJO
Aluminio natural	NO
Anodizado plata	AP
Lacado blanco	LB

técnica

GRAFOCLIP



centrodelrótulo

Marroc 206
E-08019 Barcelona
Tel. +34 933 941 494
Fax +34 933 941 489
www.centrorotulo.com
signos@centrorotulo.com

DELEGACIÓN **Canarias**

c/ de la Garlopa 60
Pol. Ind. de Arinaga - FASE P-3 N
E-35118 Agüimes
Tel. +34 928 269 205
+34 928 278 363
+34 663 194 869
www.centrorotulo.com
canarias@centrorotulo.com