

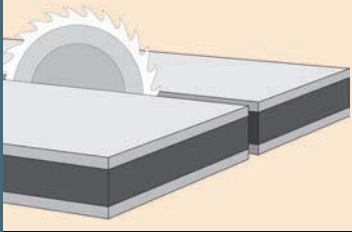

# **LETRAS CORPOREAS**



### Channelume-Alurapid. Sistema de letras corpóreas

#### Presentación del producto

Channelume-Alurapid permite fabricar letras en la mitad de tiempo con el doble de ventajas. Channelume-Alurapid es el sistema de fabricación de letras para rótulos que supera todo lo conocido. Consiste en una cinta de aluminio en forma de canal, con bandas de goma-espuma y plástico para su perfecto sellado.

Channelume-Alurapid ahorra tiempo y esfuerzo. Un operario puede construir un promedio de 15 letras en una sola jornada de trabajo. Su utilización es sencilla y permite todo tipo de diseños. El aluminio permite un moldeado perfecto.

- > La construcción es limpia y de una pieza.
- > No se emplean tornillos ni abrazaderas para sujetar los frontales.
- > Debido a los materiales con que están construidas son más ligeras, fáciles de manipular y transportar.

Channelume-Alurapid suma a estas ventajas la de no necesitar pintura alguna. Se presenta en una gama de varios colores y en anchos diferentes.

#### Aplicaciones

- > Idóneo para la fabricación de series, por su gran rapidez de producción.
- > Se crean fácilmente logotipos estilizados y letras de formas complicadas, gracias a la flexibilidad de la banda.
- > Textos recomendados de hasta 100 cm de altura.
- > Rótulos con perfección de acabados. No es visible ningún tipo de soporte, los tornillos de anclaje están en la parte posterior de la letra, presentando un frontal limpio.

#### Características técnicas

Banda de aluminio doblado, de 0,48 mm de espesor, acabado esmaltado o anodizado, con una tira de butiral para fijar y una junta de espuma para sellar la tapa posterior.

#### Pintados satinados

Cara exterior pintada con pintura poliéster 15-20 micras, hasta 8 colores disponibles: oro, plata y bronce metalizados, blanco, negro, rojo, azul, verde y marfil.

Cara interior con esmalte poliéster blanco, 15-20 micras.

#### Pintados brillantes

Cara exterior brillante con pintura poliéster 15-20 micras, en 2 colores disponibles: blanco brillo y amarillo brillo.

#### Anodizados

Acabado brillante por la cara exterior con 3 colores disponibles: plata brillante espejo, oro brillante espejo y cobre brillante espejo.

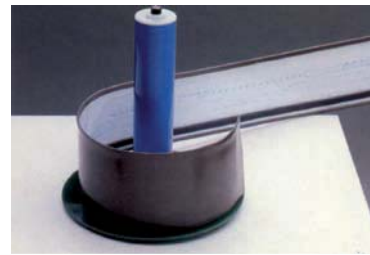
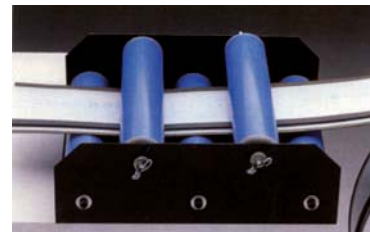
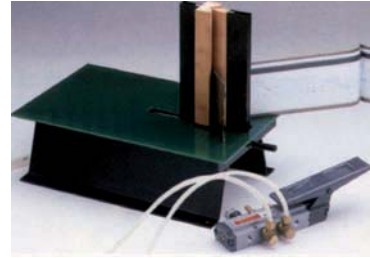

**Presentación**

- > Anchos de banda: 90, 100, 112 y 140 mm.
- > Rollos de 50 metros.
- > Embalaje en caja de cartón, de 65 x 65 x 14 cm.
- > Peso: 90 mm = 11 Kg / 112 mm = 12 Kg / 140 mm = 13 Kg.

**Rentabilidad**

- > Reducción del tiempo de fabricación en un 50%.
- > Gran facilidad de manipulación de la banda de aluminio.

- > Mejora de costes de montaje y transporte debido a su bajo peso.
- > Reducido espacio de fabricación.
- > Equipo de producción económico.
- > Mantenimiento simple, al tener un acceso más fácil a la parte eléctrica. Al retirar la letra sólo queda en la fachada el fondo de PVC.
- > Construcción con mano de obra no especializada.

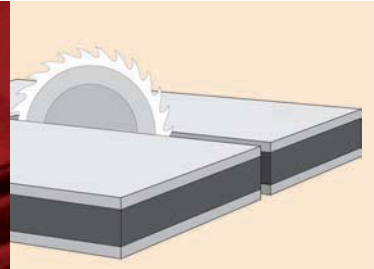

**Channelume®**

Código	Color	Medidas
MLB100BE	Marfil	100mm x 50m
MLB100BK	Negro	100mm x 50m
MLB100BL	Azul	100mm x 50m
MLB100GG	Oro brillo	100mm x 50m
MLB100GR	Verde	100mm x 50m
MLB100RE	Rojo	100mm x 50m
MLB100SG	Plata brillo	100mm x 50m
MLB100SM	Plata satinado	100mm x 50m
MLB100WG	Blanco brillo	100mm x 50m
MLB100YE	Amarillo	100mm x 50m

Código	Color	Medidas
MLA37012	Oro metalizado satinado	112 mm x 50m
MLA37012	Oro anodizado brillo espejo	112 mm x 50m
MLA37018	Oro brillo espejo	90mm x 50m
MLA37019	Oro brillo espejo	112 mm x 50m
MLA37021	Plata metalizado satinado	90 mm x 50m
MLA37022	Plata metalizado satinado	112 mm x 50m
MLA37025	Cobre anodizado brillo espejo	112 mm x 50m
MLA37028	Plata brillo espejo	90 mm x 50m
MLA37029	Plata brillo espejo	112 mm x 50m
MLA37032	Bronce metalizado satinado	112 mm x 50m
MLA37041	Blanco satinado	90 mm x 50m
MLA37042	Blanco satinado	112 mm x 50m
MLA37051	Negro satinado	90 mm x 50m
MLA37052	Negro satinado	112 mm x 50m
MLA37062	Azul satinado	112 mm x 50m
MLA37072	Rojo satinado	112 mm x 50m
MLA37092	Verde satinado	112 mm x 50m
MLA37099	Amarillo brillo	112 mm x 50m

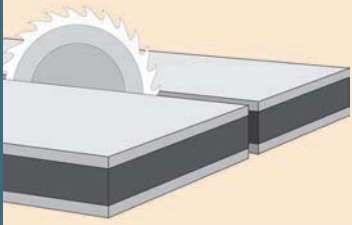

220

## LETRAS CORPÓREAS | CHANNELUME

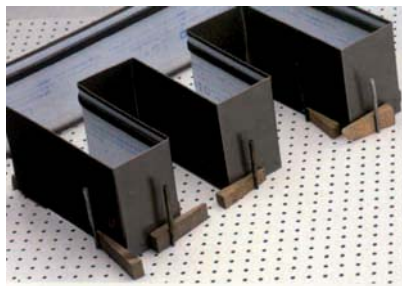
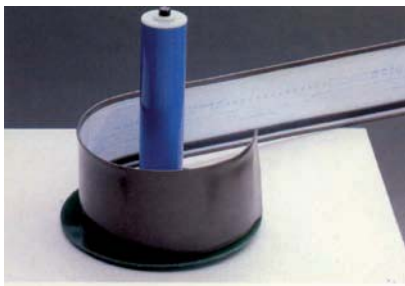
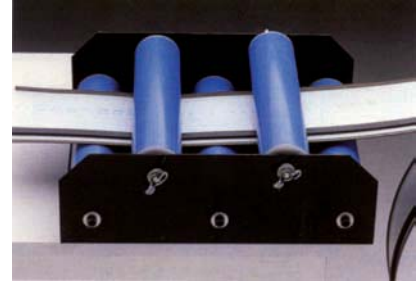
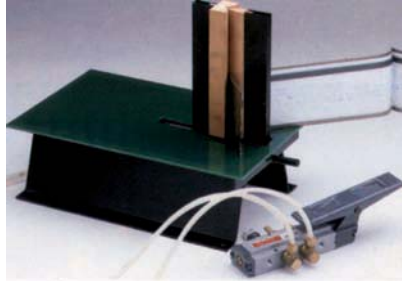

### Útiles para fabricación de letras corpóreas

Código	Descripción
MLC37005	Máquina neumática de doblado
MLC37001	Soporte para rodillos de curvas
MLC37002	Rodillos de aplanar
MLC36997	Rodillo de curvar Ø 25 mm
MLC36998	Rodillo de curvar Ø 32 mm
MLC36999	Rodillo de curvar Ø 50 mm
MLC36006	Kit de accesorios (1)
MLC37000	Tablero de encolar 125 x 125 cm
MLC37004	Tablero de encolar 125 x 250 cm
MLC36900	Maletín de herramientas (2)

(1) Incluye: 75 varillas, 75 cuñas, 10 m cinta medición, 1 botellín de cola.

(2) Incluye: maletín 44 x 33 x 12 cm, taladro con batería B&D KC9049, remachadora GS 4 bocas, alicates universales 7", martillo nylon R-101/22, sierra miniarco Sandwik 208, tijera chapa N40 6041-30, escuadra graduada 308-25, lima redonda E-4" con mango, lima triangular E-6 con mango, lima 1/2 caña B-10" con mango, lima 1/2 caña E-6 con mango, escofina 1/2 caña E-6 con mango.

### Mesa de trabajo con equipo completo de fabricación

Código	Descripción
MLC36990	Mesa de trabajo de 60 x 180 x 90 cm(1)



(1) Incluye: equipo neumático de doblado, soporte para rodillos de curvas, rodillos de aplanar, rodillos de curvar de 25 mm, rodillos de curvar de 32 mm, rodillos de curvar de 50 mm, kit de accesorios, maletín de herramientas, tablero de encolar de 125 x 125 cm, mesa de trabajo de 60 x 180 x 90 cm construida en chapa de hierro de 2mm esmaltada al horno y con sobremesa de moqueta.

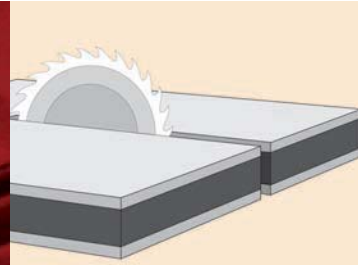

## Soportes separadores para placas y letras

### Descripción

Soporte separador para el montaje de letras corpóreas a pared.

Separación de 15, 20 y 25 mm. En cajas de 250 unidades/juegos.

El código corresponde al juego de 2 piezas.

### Montaje

1. Colocar la pieza encolada sobre la letra
2. Pintar punto central
3. Marcar taladros a pared
4. Taladrar
5. Atomillar pieza fijación
6. Montar la letra, presionando

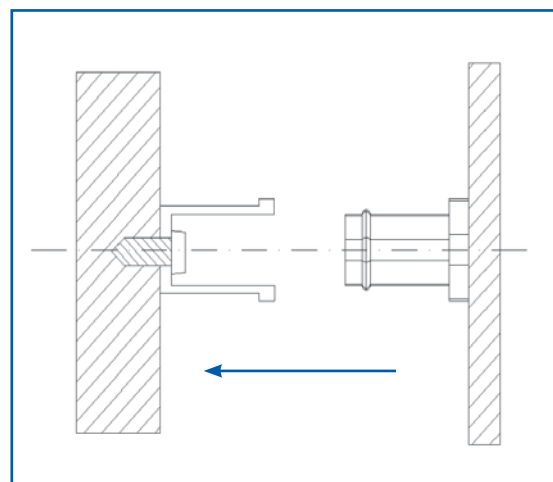

### Letras corpóreas

Código	Nombre
GMD60201	Juego soporte separador letras 15 mm
GMD60202	Juego soporte separador letras 20 mm
GMD60203	Juego soporte separador letras 25 mm

## Condiciones generales de venta. Productos para rotulación.

**Pedidos.** Antes de confirmar su pedido, compruebe de nuevo las medidas, colores o códigos y precios, pues el proceso de preparación se iniciará de inmediato. Puede cursar su pedido por correo, teléfono, fax, correo electrónico o personalmente. Aunque por seguridad, enviamos copia del pedido al cliente, declinamos toda responsabilidad sobre errores producidos en pedidos pasados por teléfono. Cargo mínimo por pedido de 30,00 € aunque el importe del material sea inferior.

**Horario.** El horario de recogida de mercancías es de lunes a jueves 8.00 h a 13.30 h y de 15.00 h a 17.30 h. Viernes de 8.00 h a 13.30 h, tarde cerrado. Atención telefónica de 8.00 h a 14.00 h y de 15.00 h a 17.30 h y contestador. Recepción de fax 24 horas. Correo electrónico: [signos@centrorotulo.com](mailto:signos@centrorotulo.com).

**Servicio.** Todos los pedidos de material se envían dentro de las 24 horas de la recepción del mismo. Cuando sea necesario realizar un acabado o proceso de fabricación, el plazo de entrega oscilará entre 3 y 30 días, de acuerdo con el tipo de producto, y se informará al efectuar el pedido.

**Transporte.** Los envíos pueden efectuarse por la agencia que indique el cliente o por nuestras agencias concertadas. Las mercancías se entienden entregadas en Barcelona, siendo a cargo del comprador los gastos de transporte, viajando el material por su cuenta y riesgo.

A través de las agencias concertadas podemos enviar el género a portes pagados, incluyendo el coste en la factura. Los portes serán pagados en pedidos de un importe determinado según producto, excepto Canarias y extranjero.

**Reclamaciones.** Si el material se observa dañado o con cajas en mal estado, rechazar la entrega y comunicar la incidencia en el plazo de las 24 horas posteriores a su recepción. La reclamación a la agencia y reposición del material lo efectuamos de inmediato desde Centro del Rótulo, S.A. si el envío es a portes pagados. Si es a portes debidos, la reclamación debe ser gestionada por el cliente. Las reclamaciones posteriores a las 24 horas no quedan cubiertas por la garantía del transporte.

**Embalaje.** El material estándar se envía en embalajes de cartón normalizados, sin cargo alguno al cliente. Los embalajes especiales o de madera, serán facturados a precios netos y son necesarios para productos como plafones completos y sustratos flexibles a medida.

**Devoluciones.** Cualquier incidencia no provocada por el transporte debe ser comunicada durante los 7 días posteriores a la entrega. Sólo se aceptarán devoluciones de material estándar no manipulado, con autorización previa de Centro del Rótulo, S.A.. El género debe ser remitido a portes pagados a nuestro almacén. Se efectuará abono del 80 % del valor facturado, siendo el resto como cargo por reacondicionamiento y almacenaje, con cargo mínimo de 30,00 €. Si la devolución se produce por error de Centro del Rótulo, S.A. la mercancía puede ser enviada a portes debidos y el género correcto se enviará a portes pagados, siempre a través de nuestra agencia concertada.

**Garantía.** Se garantizan todos los productos durante dos años por cualquier anomalía, defecto o vicio, excluyendo lámparas, desgaste por uso y roturas, limitándose la responsabilidad a la sustitución del género defectuoso. Centro del Rótulo, S.A. no resultará responsable por ningún lucro cesante o daño emergente derivado del uso del material. Sólo se aceptarán devoluciones con autorización previa de Centro del Rótulo S.A. y con el medio de transporte acordado. Centro del Rótulo puede realizar un abono o restitución de material de forma preventiva, a la espera de la finalización del análisis del problema. En caso que la conclusión del análisis sea que la reclamación no es procedente, Centro del Rótulo se reserva el derecho de anular dicho abono.

**Precios.** Es aconsejable confirmar el precio efectivo al día del pedido. Las especificaciones técnicas, medidas y precios varían sin notificación previa. El listado de precios actualizado puede ser consultado en [www.centrorotulo.com](http://www.centrorotulo.com), solicitando el código de cliente.

**Crédito.** Las ventas sin cuenta de crédito deben ser abonadas con prepago, tarjeta de crédito o a reembolso, y no se admiten cheques. Puede solicitarse la apertura de cuenta y, si es aprobada, se domiciliarán los recibos a 30 días fecha factura. Los pedidos inferiores a 60,00 € son siempre al contado o a reembolso.

**Impagos.** La devolución de cualquier efecto a su vencimiento tiene un coste mínimo de 15,00 € más los intereses de demora de la cantidad impagada, al 1,0 % mensual.

**Jurisdicción.** Estas condiciones constituyen lo convenido entre las partes en las transacciones entre Centro del Rótulo, S.A. y sus clientes. La aceptación por parte del comprador de las entregas efectuadas al amparo de estas Condiciones supone que son aceptadas de forma tácita. La modificación de cualquiera de las presentes Condiciones sólo tendrá validez cuando haya sido aceptada por ambas partes y recogida por escrito. Serán competentes los Tribunales y Juzgados de Barcelona en caso de litigio.

Queda prohibida la reproducción total o parcial de esta publicación por cualquier medio o procedimiento, sin contar para ello con la autorización previa, expresa y por escrito de Centro del Rótulo, S.A.

Centro del Rótulo, S.A. se reserva el derecho a reestructurar, modificar o eliminar cualquier producto o servicio expuesto en este catálogo, sin necesidad de previo aviso.

La información proporcionada en este catálogo, no deberá ser considerada en ningún momento ni completa, ni exhaustiva, ni actualizada.

Igualmente, se pone de manifiesto que las imágenes y planos tienen un mero carácter informativo, pudiendo existir variaciones en lo que a su aspecto físico respecta, sin menoscabar la integridad y prestaciones del producto.

La disponibilidad, precios, unidades de embalaje/venta y plazos de entrega de los productos y servicios, están sujetos a los proveedores de producto, de servicio y a las circunstancias del mercado y pueden variar sin previo aviso.

CENTRO DEL RÓTULO, S.A.

# centrodelrótulo

Marroc, 206

E-08019 Barcelona

Tel. +34 933 941 494

Fax +34 933 941 489

[www.centrorotulo.com](http://www.centrorotulo.com)

[signos@centrorotulo.com](mailto:signos@centrorotulo.com)

DELEGACIÓN

Canarias

c/ de la Garlopa 60

Pol. Ind. Arinaga - FASE P3N

E-35118 Agüimes - Las Palmas

Tel. +34 928 269 205

+34 663 194 869

Fax +34 928 182 756

[www.centrorotulo.com](http://www.centrorotulo.com)

[canarias@centrorotulo.com](mailto:canarias@centrorotulo.com)